

# 穀物搬送システムで 高能率な作業場をつくれます



# 乾燥機用穀物搬送機

## 穀物搬送機 グレンホッパ

毎時6tの搬送能力を発揮。生籾の張込作業やグレンバック等に最適です。搬送有効長さは2m。

### YGS-2M

- ・搬送有効長さ 2m
- ・搬送量 6t/h



## 主要諸元

項目	単位	仕様	
型式	-	YGS-2M	
ホッパ	全長	mm	850
	全幅	mm	850
	全高	mm	630
	キャスター車輪径	mm	φ50
	容積	ℓ	88
搬送機有効長	mm	2000	
傾斜角度	-	15°	35°
全長	mm	2500	2250
全高	mm	920	1570
排出口地上高	mm	500	1140
パイプ径	mm	φ114	
搬送量	kg/h	6000	
使用電源	V	単相100	
使用モータ	W	250	
使用電流	A	6.0/5.1 (50/60Hz)	
コンベヤ回転数	rpm	680/815 (50/60Hz)	
コンベヤ外径	mm	φ94	
コンベヤピッチ	mm	75	
安全装置	-	プロテクタ内蔵	
機体質量	kg	47	

※主要諸元内容・イラスト・外観・色・マーク等を改良のため予告なく変更することがありますのでご了承ください。



## オプション

中間シャッタ  
YHS-IS6  
YHS-IS12



2方向切換口  
YHS-TW6

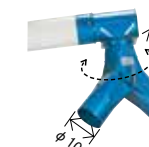

YHS-TW12

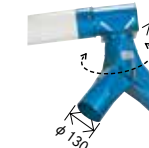

自在出口  
YHS-FD6  
YHS-FD12



乾燥機用  
中継ボックス  
SCV-G-CBN

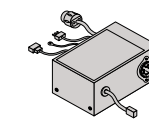

## ■ヨコ搬送機 (3t用)

型式	名称	乾燥機適用機種
YHS-AD3	3t用 取入口(φ117)・吐出口(φ87)・延長コード(1m)単相100V	CD-9KV、JE7(C)・RE7(C)・UP7(C)シリーズ

※タテ搬送機とセットできません。

## ■ヨコ搬送機 (6t用)

型式	名称	乾燥機適用機種
YHS-AD6	6t用 取入口(φ117)・吐出口(φ110)・延長コード(4m) 三相200V	CD-9KV、JE7(C)・RE7(C)・UP7(C)・VMR・VAMシリーズ
YHS-AD6B	6t用 取入口(φ150)・吐出口(φ110)・延長コード(4m) 三相200V	VAR・VNR・VAMシリーズ
YHS-IS6	6t用 中間シャッタ	CD-9KV、JE7(C)・RE7(C)・UP7(C)・VMR・VAR・VAMシリーズ
YHS-TW6	6t用 2方向切換口	
YHS-FD6	6t用 自在出口	

## ■大型ヨコ搬送機 (12t用)

型式	名称	乾燥機適用機種
YHS-IS12	12t用 中間シャッタ	VAR・VNR・VAM・DR2・DM2シリーズ
YHS-TW12	12t用 2方向切換口	
YHS-FD12	12t用 自在出口	

型式	名称	乾燥機適用機種
SCV-G-CBN	三相200V用 乾燥機用中継ボックス(タテコン・ヨココン用)	JE7(C)・RE7(C)・UP7(C)・DM2シリーズ
SCV-ARCB	三相200V用 乾燥機用中継ボックス(タテコン・ヨココン用)コネクタ切換コード付	VMR・VAR・VNR・VAMシリーズ
SCV-DRCB	三相200V用 乾燥機用中継ボックス(タテコン・ヨココン用)	DR2シリーズ

※接続本数を増やしたい時に必要

## ■タテ搬送機 (6t用)

型式	名称	乾燥機適用機種
YHS-AD6	6t用 取入口(φ117)・吐出口(φ110)・延長コード(4m) 三相200V	CD-9KV、JE7(C)・RE7(C)・UP7(C)・VMR・VAMシリーズ
YHS-AD6A	6t用 取入口(φ150)・吐出口(φ110)・延長コード(4m) 三相200V	VAR・VNR・VAMシリーズ

## ■大型タテ搬送機 (12t用)

型式	名称	乾燥機適用機種
YHS-AD12	12t用 取入口・吐出口・延長コード(4m) 三相200V	VAR・VNR・DR2・VAM・DM2シリーズ

## ■延長電源コード

型式	摘要
SCV-G20	1.3m 部品対応

※接続本数を増やす時に便利です

※主要諸元内容・イラスト・外観・色・マーク等を改良のため予告なく変更することがありますのでご了承ください。

●製品の詳しいご相談、お求めは下記までご連絡ください。

## 株式会社 山本製作所

本社 / 山形県天童市  
 東 横 事 業 所 〒999-3701 山形県東根市大字東根甲5800-1 T. 0237-43-3411 F. 0237-43-8830  
 農 機 営 業 部 〒999-3701 山形県東根市大字東根甲5800-1 T. 0237-43-8811 F. 0237-43-8817  
 ツューション営業部 〒999-3701 山形県東根市大字東根甲5800-1 T. 0237-43-8816 F. 0237-43-8817  
 北海道営業所 〒068-0808 北海道岩見沢市南町八条三丁目6-6 T. 0126-22-1958 F. 0126-22-1969  
 東北営業所 〒999-3701 山形県東根市大字東根甲5800-1 T. 0237-43-8828 F. 0237-43-8829  
 関東営業所 〒329-0201 栃木県小山市栗宮一丁目6-20 T. 0285-25-2011 F. 0285-25-2677  
 新潟営業所 〒950-0151 新潟県新潟市江南区亀田四ツ井野宮丁2-22 T. 025-383-1018 F. 025-383-1028  
 東海営業所 〒446-0027 愛知県安城市東明町19-12 T. 0566-75-8001 F. 0566-75-6363  
 大阪営業所 〒560-0085 大阪府豊中市上新田二丁目11-39 T. 06-4863-7611 F. 06-4863-7266  
 岡山営業所 〒700-0952 岡山県岡山市北区平田112番地117 T. 086-242-6690 F. 086-242-3322  
 四国営業所 〒761-1701 香川県高松市香川町大野1594-1 T. 087-879-4555 F. 087-879-7166  
 九州営業所 〒861-8035 熊本県熊本市東区御領六丁目2-17 T. 096-349-7040 F. 096-349-7041

ホームページ <http://www.yamamoto-ss.co.jp/>



●このカタログの掲載内容は2020年12月9日現在のものです。

6829007-13 012046 TM



# 穀物の張込作業や乾燥機から籾倉などへの搬送に

## 乾燥機用穀物搬送機

乾燥機にセットして籾タンクや次工程への搬送ができます。ホコリが出にくいので、作業場を汚しません。

### 特長

- 能力が大きく詰まる心配がありません。作業場の高さに関係なくセット可能。そのため乾燥機をお好みの場所に設置できます。
- 取付けが簡単。
- 1本、1本にサーマルプロテクタ付モータ搭載。

※取入口、吐出口はオプションです。オプションの中間シャッタ、または自在出口等を取り付ける事ができます。  
※乾燥機取付用部品が必要です。(但し、セット本数に制限あり)

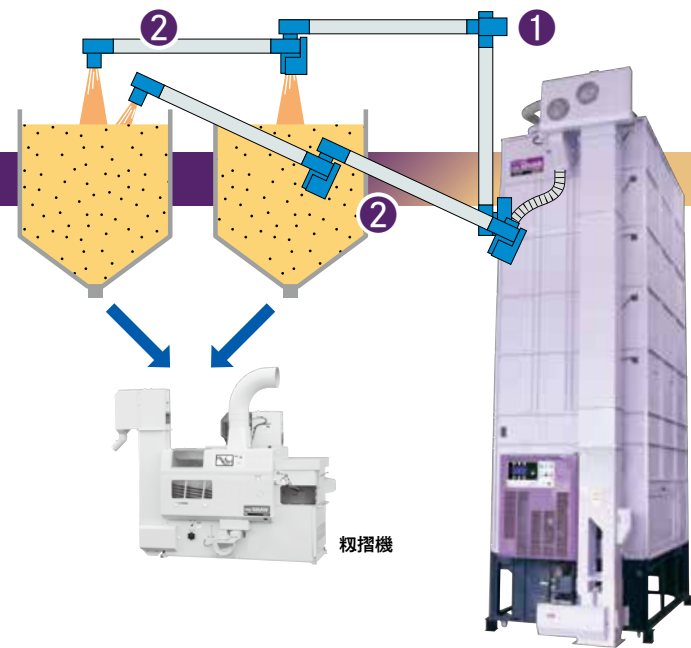

番号	搬送能力	機種	搬送機型式	電圧 (V)	出力 (W)	乾燥機取付用部品	乾燥機への接続可能本数											
							CD-9KV JE7 (C) RE7 (C) UP7 (C)		VMR (単相)		VMR (*5)		VAR・VNR VAM (*4) (*5)		DR2 DM2 (*5)			
							50Hz	60Hz	50Hz	60Hz	50Hz	60Hz	50Hz	60Hz	50Hz	60Hz		
②	3t	ヨコ	YSH-102B	単相100	150	YHS-AD3	5 (*1)	5 (*1)	×	×	×	×	×	×	×	×		
②	6t	ヨコ	YSKH-2B	単相200	150	YHS-AD6	4	5	3	4	×	×	×	×	×	×		
②	6~9t	ヨコ	YSKH-3	三相200	300	YHS-AD6 (*3)	×	×	×	×	3	4	3	4	×	×		
①	6t	タテ	YSKW-2M	単相100	250	YHS-AD6	1 (*2)	1 (*2)	×	×	×	×	×	×	×	×		
①+②	6t 6t	タテ ヨコ	YSKW-22M + YSKH-2B	単相 200	300 150	YHS-AD6	1 +	1 +	1 +	1 +	×	×	×	×	×	×		
①+②	6t 6~9t	タテ ヨコ	YSKW-2M-3 + YSKH-3	三相 200	400 300	YHS-AD6	×	×	×	×	1 +	1 +	×	×	×	×		
①+②	6t 6~9t	タテ ヨコ	YSKW-2M-3 + YSKH-3	三相 200	400 300	YHS-AD6A or YHS-AD6B	×	×	×	×	×	×	1 +	1 +	×	×		
②	12t	大型ヨコ	YSKH-12T (大型)	三相200	400	YHS-AD12 (大型)	×	×	×	×	×	×	2	3	3	4		
①+②	12t 12t	大型タテ 大型ヨコ	YSKW-12T (大型) + YSKH-12T (大型)	三相 200	600 400	YHS-AD12 (大型)	×	×	×	×	×	×	1 +	1 +	1 +	1 +		

(※1) タテ搬送機とセットできません。(※2) ヨコ搬送機とセットできません。(※3) VAR・VNR シリーズは YHS-AD6B になります。(※4) VMR、VAR、VNR、VAM シリーズに取り付ける際は、コネクタ切換コード (部品対応) が必要です。(※5) 接続本数を増やすには、SCV-G-CBN、または SCV-ARCB、SCV-DRCB (乾燥機用中継ボックス) が必要です。 ※延長コードをスローコネクタに接続して、排出時に乾燥機と連動運転ができます。

## 主要諸元

### ■ヨコ搬送機

項目	単位	仕様			
型式	-	YSH-102B	YSKH-2B	YSKH-3	YSKH-12T (大型)
全長	mm	1685	1700	1700	2020
搬送距離	mm	1500	1500	1500	1800
搬送量	kg/h	3000	6000	6000~9000 (水平)	
据付傾斜角度	-	0~35° (最大)			
使用動力 (全機種プロテクタ内蔵)	-	単相100V 150W	単相200V 150W	三相200V 300W	三相200V 400W
使用電流 (50/60Hz)	A	2.1/1.8	2.3/1.9	1.6/1.5	2.0/1.9
回転数 (50/60Hz)	rpm	690/830	680/815	680/815	550/660
機体質量	kg	14	19	19	27

### ■タテ搬送機

項目	単位	仕様			
型式	-	YSKW-2M	YSKW-22M	YSKW-2M-3	YSKW-12T (大型)
全長	mm	2250	2250	2250	2120
搬送距離	mm	1800	1800	1800	1590
搬送量	kg/h	6000	6000	6000	12000
据付傾斜角度	-	90°			
使用動力 (全機種プロテクタ内蔵)	-	単相100V 250W	単相200V 300W	三相200V 400W	三相200V 600W
使用電流 (50/60Hz)	A	6.0/5.1	3.3/3.0	2.0/1.9	2.5/2.2
回転数 (50/60Hz)	rpm	920/1100	920/1100	920/1100	770/925
機体質量	kg	27	27	27	40

※接続本数を増やすには、SCV-G-CBN、または SCV-ARCB、SCV-DRCB (乾燥機用中継ボックス) が必要です。 ※延長コードをスローコネクタに接続して、排出時に乾燥機と連動運転ができます。 ※ VMR、VAR、VNR、VAM シリーズに取り付ける際は、コネクタ切換コード (部品対応) が必要です。

## 穀物搬送機

低コストで搬送能力が毎時 3t の穀物搬送機。乾燥機や籾槽機への張込効率が向上します。

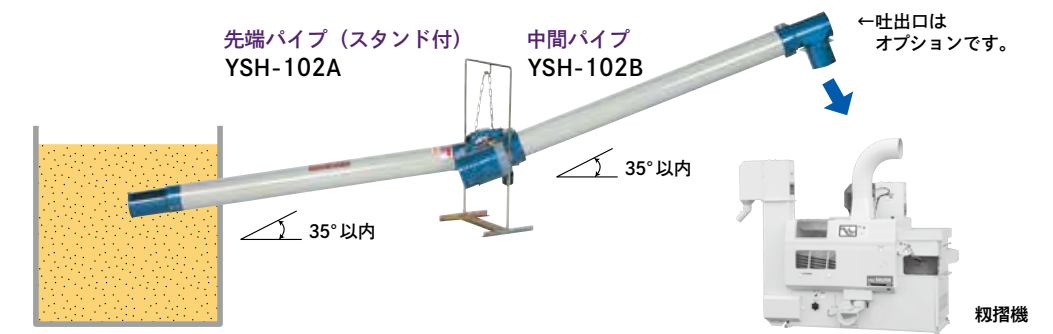

### 先端パイプ(スタンド付)

#### YSH-102A

- ・搬送距離 1.5m
- ・搬送量 3t/h

### 中間パイプ

#### YSH-102B

- ・搬送距離 1.5m
- ・搬送量 3t/h

## 主要諸元

項目	単位	仕様	
型式	-	YSH-102A	YSH-102B
摘要	-	先端パイプ・スタンド	中間パイプ
機体寸法	全長	mm	1755
	全幅	mm	190
	全高	mm	265
	パイプ径	mm	φ89
搬送距離	mm	1500	
搬送量	kg/h	3000	
使用電源	V	単相100	
使用モータ	W	150	
使用電流	A	2.1/1.8 (50/60Hz)	
コンベヤ回転数	rpm	690/830 (50/60Hz)	
コンベヤ外径	mm	φ70	
コンベヤピッチ	mm	60	
据付傾斜角度	-	0~35° (最大)	
安全装置	-	プロテクタ内蔵	

## リミットホッパ (オプション)

籾槽機への張込時は、リミットホッパが必要です。



YSKL-2B

型式	摘要
YSKL-2B	単相100V
YSKL-300B	三相200V

※主要諸元内容・イラスト・外觀・色・マーク等を改良のため予告なく変更することがありますのでご了承ください。

